

第5回 全国ママさんバレーボール冬季大会
相模原地区予選会 成績結果

平成27年9月13日(日)
参加 28チーム

Aブロック

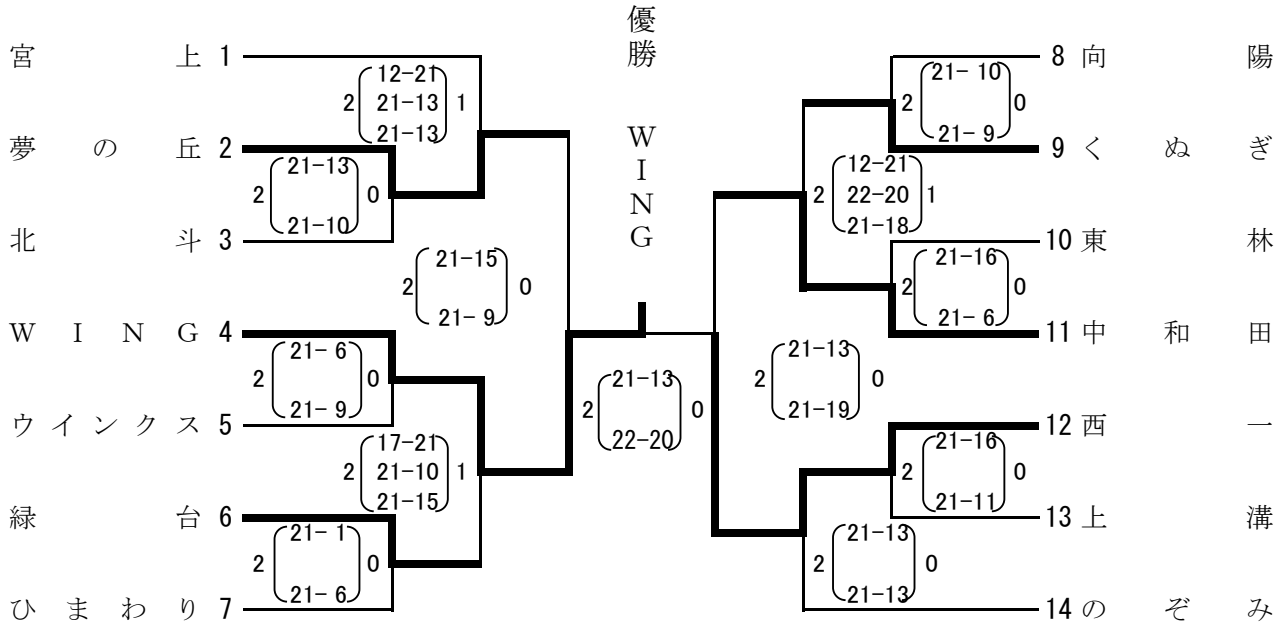

Bブロック

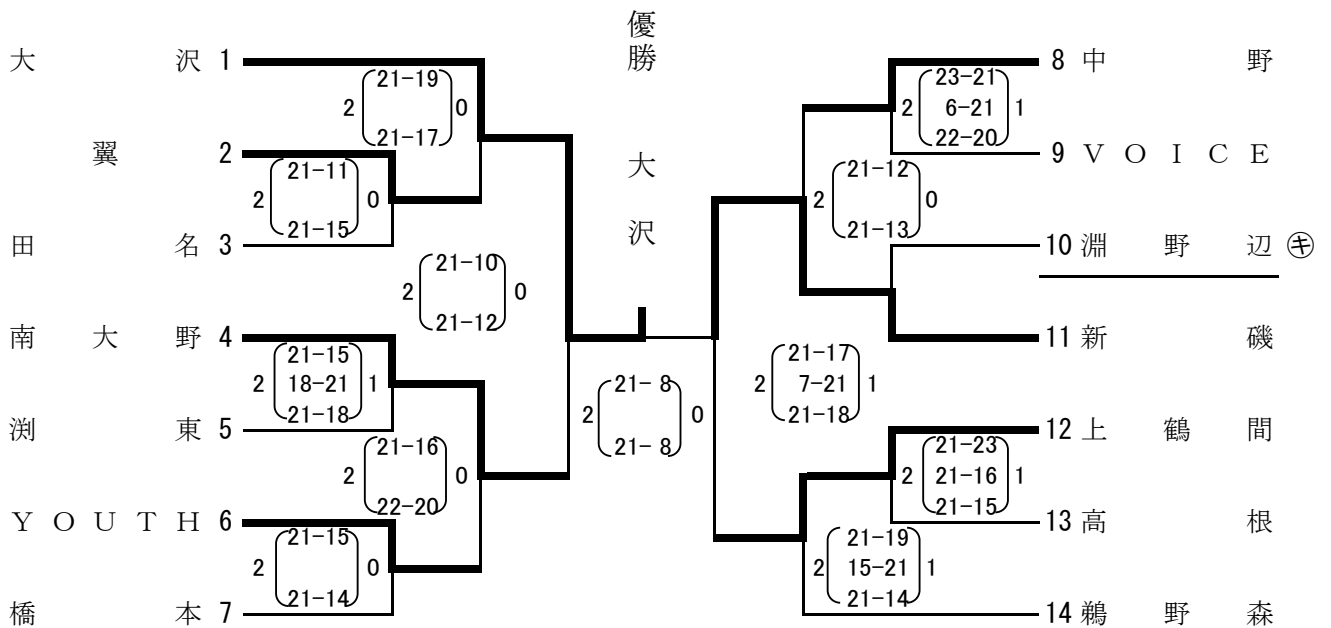

【会場】 Aブロック 相模原市立夢の丘小学校体育館
Bブロック 相模原市立田名小学校体育館